

## ELEMENTTITELINEEN KÄYTTÖOHJE

# 10 TN 3.5 M

### NOSTO JA ASENNUS

- varustellun telineen massa on n. 915 kg
- pituus 3.5 m x leveys 2.9 m x korkeus 2.4 m
- kuljetusleveys 1,2 m
- telinettä nostetaan raksilla neljästä nurkasta, raksin haara  $\geq 2.0$  m,  $\geq 30$  astetta
- elementtitelineen ja elementtien tukiparrun alla oleva maa tasainen, kova ja routimaton (6 x 20 m)
- teline suorassa vaaka ja pystysuorassa
- maastoluokka III – IV

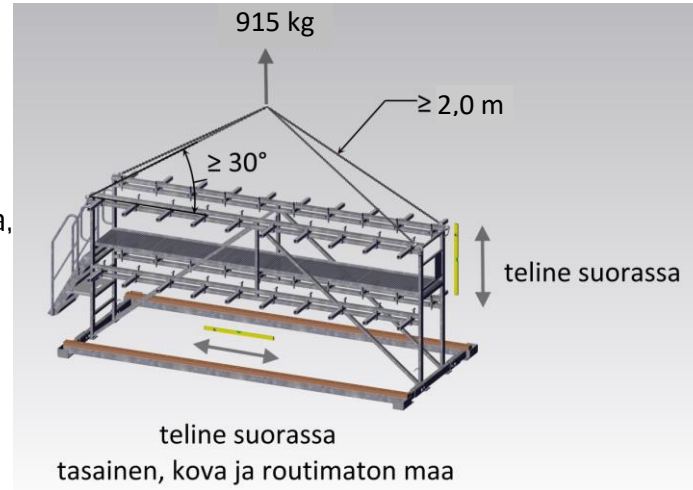

### KÄYTTÖ

- elementin massa max. 10 TN
- alapalkkia ja tukipistettä käytetään elementin alla
- elementin tukiparru  $\leq 0.5$  m elementin vapaasta päästä
- elementtitelineen alapalkin ja tukiparrun väli vapaa
- epäsymmetrisen elementin painopiste alas ja elementtitelineen puolelle
- modifioimaton tuulikuorma  $\leq 21$  m/s

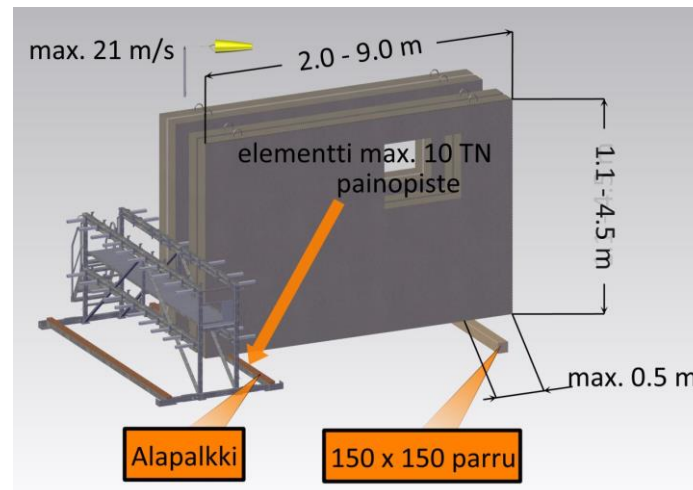

### KAMPA JA KIILA

- kampa kiinnitetään korkeimpaan mahdolliseen asemaan
- kiila kiristetään vasaralla iskien
- tuplakammassa käytetään aina kahta kiilaa

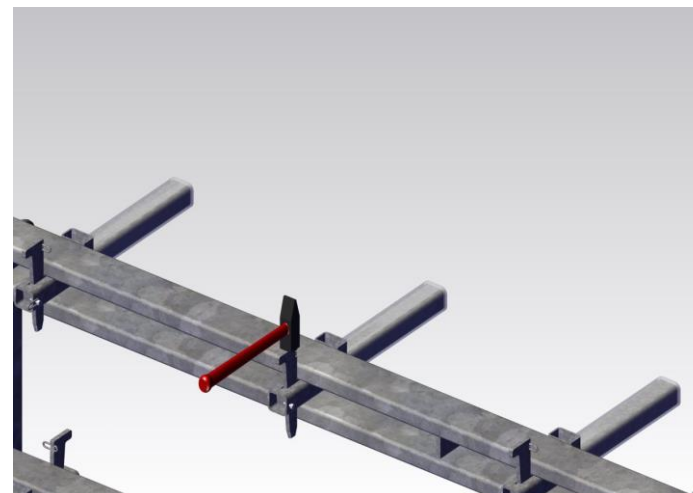

### LASTAUS JA PURKAMINEN

- lastataan keskeltä reunoihin symmetrisesti 1, 2, 3, 4 ... (suositus)
- puretaan reunoilta keskelle symmetrisesti ... 4, 3, 2, 1 (suositus)
- elementit pystysuoraan, kallistuma  $\leq 2$  astetta
- jokaisella elementillä omat kammot
- suositus varastoinnissa, reunimmaisiiin elementteihin myös alariviin kampa

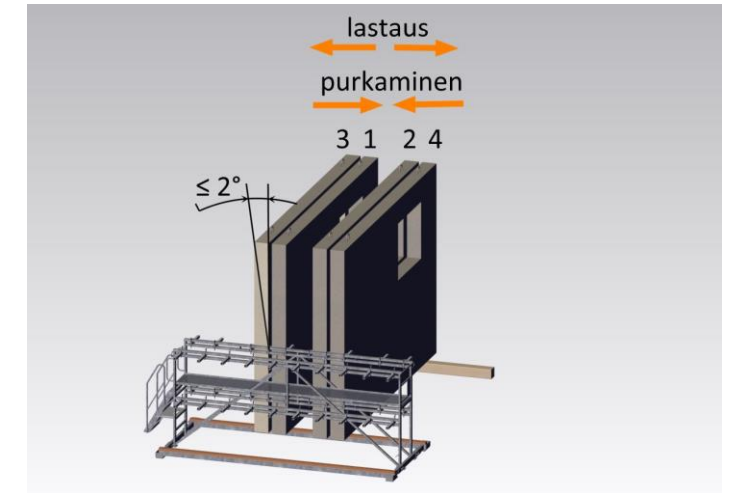

### SALLITUT ELEMENTTIEN KOOT JA MASSAT

- elementin massa tulee olla taulukon mukainen
- elementtiin massa alle määritellyn tai painopiste ei ole alhaalla ja elementtitelineen puolella, lisäkampa alariviin tai lisätuki

Elementin korkeus (m)

Elementin massa (TN)

4,0-4,5	8-10			
3,0-4,0	5-10	6-10	7-10	8-10
2,1-3,0	3-10			
1,1-2,1	3-10	4-10	5-10	
	2-5	5-6	6-7	7-9

Elementin pituus (m)

### VALMISTAJA

Vepe Oy  
Liekonkuja 6  
04300 Tuusula  
www.vepe.fi  
info@vepe.fi

Elementtitelineen käytössä noudatetaan Valtioneuvoston asetuksen 205 / 2009 turvallisuusmääräyksiä

### Tuotekoodit:

ELEMENTTITELINE 10 TN 3,5 M	460177
TERÄKSINEN ALAPALKKI 3,5 M	460158
ELEMENTTITELINEEN KAMPA	460170
ELEMENTTITELINEEN TUPLAKAMPA	460175
ELEMENTTITELINEEN LISÄPORRAS	460179
ELEMENTTITELINEEN OHJETAULU 3,5 m	9014