



# FICHA TÉCNICA DE PRODUCTO

NOMBRE PRODUCTO	<b>PELADILLA DE SAL VACUUM</b>		
FECHA EMISIÓN	05-06-2017	ANULA Y SUSTITUYE A	23-05-2017

## IDENTIDAD Y DENOMINACIÓN

La sal **vacuum**, cloruro sódico, fabricada por Salinas de Navarra, es un producto de alta pureza y uniformidad, obtenido por evaporación al vacío a partir de una salmuera purificada. Los cristales son blancos, inodoros, solubles en agua y sabor salino franco.

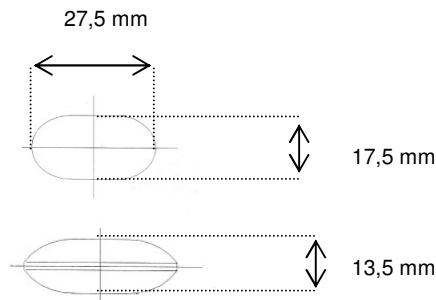

**CONFORME A LA NORMA UNE- EN 973**  
**CONFORME A LA NORMA UNE-EN 16401 A**

## PARÁMETROS FÍSICO-QUÍMICOS

GRANULOMETRÍA		ANÁLISIS QUÍMICO	
Abertura en mm	Sal Seca en %	Na Cl	> 99,75 %
> 1.00	0	K <sup>+</sup>	< 200 p.p.m.
0.80-1.00	0	Mg <sup>++</sup>	< 200 p.p.m.
0.60-0.80	20-30	Ca <sup>+</sup>	< 300 p.p.m.
0.50-0.60	25-35	SO <sub>4</sub> <sup>2-</sup>	< 600 p.p.m.
0.40-0.50	20-30	Insolubles en agua	< 300 p.p.m.
0.20-0.40	9-15	Humedad máxima	0,1%
0.15-0.20	0-1	<b>METALES PESADOS</b>	
0-0.15	0-0.5	Cobre	< 2 mg/kg
		Plomo	< 2 mg/kg
		Arsenico	< 0,3 mg/kg
		Cadmio	< 0,5 mg/kg
		Mercurio	< 0,1 mg/kg

## INGREDIENTES Y/O COMPOSICIÓN

El producto NO contiene antiapelmazante.

## ENVASADO

Producto envasado en sacos de 25 kg paletizados en europalets de 40 unidades y en BB de aprox. 1000 kg  
Medidas del palet con carga: Ancho – 120 cm. Largo – 80 a 83 cm. Alto – 96 a 98 cm.

## CONDICIONES DE CONSERVACIÓN Y VIDA UTIL

Almacenar en lugar seco y a temperatura ambiente. El producto no tiene caducidad pero se recomienda utilizarlo dentro de los 12 meses posteriores a su fabricación para evitar ensuciamientos o deterioro de los envases que pudieran afectar al producto.

## USO AL QUE SE DESTINA Y CONSUMIDOR PREVISTO

Industriales y particulares para tratamiento de aguas y limpieza de piscinas. Cumple UNE-EN 16401 A.