



# VICTORIA PLUS SILENT

LANGE LEBENSDAUER  
UND LEISTUNG

ASTRALPOOL PUMPEN. EXZELLENZ BEIM HERZSTÜCK DES SCHWIMMBADS.

**ASTRALPOOL** 

# VICTORIA PLUS SILENT

Victoria Plus Silent ist die größte Auswahl an AstralPool Pumpen und für alle privaten Schwimmbäder geeignet. Sie kombiniert Leistungsstärke und Wartungsfreundlichkeit, alles in einer einstufigen Pumpe. Ihre hochwertigen Materialien und sorgfältige Herstellung sorgen dafür, dass die Pumpe lange hält.

## LANGE LEBENSDAUER

Mit ihren **modernsten thermoplastischen Materialien** und **Motor mit Schutzart IP55** wurde Victoria Plus Silent mit Blick auf Langlebigkeit konzipiert.

Dank ihrer **qualitativ hochwertigen Komponenten** hält sie heißen Umgebungen und hoher Luftfeuchtigkeit stand. Entwickelt und geprüft für raue Bedingungen, hat sie bis zu 5 Jahre **Garantie**.



\* 3 Jahre Garantie + 2 Jahre bei registrierter Produktinstallation. Informieren Sie sich über die Bedingungen für eine Garantieverlängerung.





## HERVORRAGENDE LEISTUNG

Dank ihres Hydraulik- und Motordesigns ist die Victoria Plus Silent eine **leistungsstarke** und **effiziente** einstufige Pumpe mit exzellenter Durchfluss- und Druckleistung.

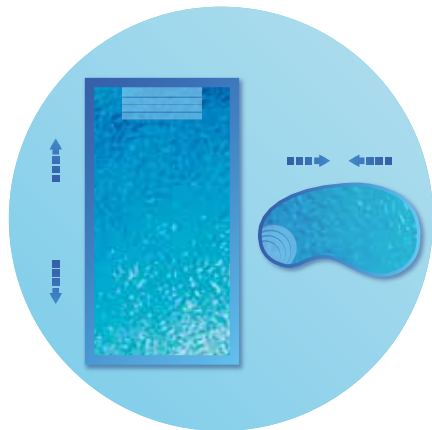
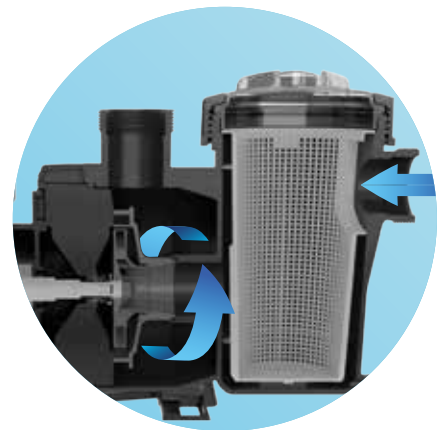

## GEEIGNET FÜR ALLE SCHWIMMBÄDER

Erhältlich in einer **großen Auswahl** an Leistungen für ein- und dreiphasige Motoren, passt Victoria Plus Silent **für jede Schwimmbadgröße**.

Durch die hohe Beständigkeit der wasserberührenden Teile, kann sie bei allen Schwimmbadwasseraufbereitungen, einschließlich **bei Schwimmbädern mit Salzelektrolyseanlage**, installiert werden. Sie ist vollständig abwärtskompatibel bei Schwimmbädern, die mit Victoria Plus Pumpen ausgestattet sind.

Victoria Plus Silent wurde **in Europa entwickelt und produziert** mit qualitativ hochwertigen Komponenten als eine zuverlässige Pumpe. Alle Pumpen werden vor ihrer Auslieferung unter härtesten Bedingungen geprüft für ein lange und störungsfreie Lebensdauer.

\* 3 Jahre Garantie + 2 Jahre bei registrierter Produktinstallation. Informieren Sie sich über die Bedingungen für eine Garantieverlängerung.



# TECHNISCHE MERKMALE



CODE	MODELL	Spannung	Kapazität	Förderhöhe	Max. Förderhöhe	Max. Kapazität bei Förderhöhe=4m	Motor Nennleistung	Max. Leistungsaufnahme	Rohrgröße	Verpackung Gewicht	Verpackung Volumen
		U <sub>N</sub> (V)	Q <sub>N</sub> (m <sup>3</sup> /h)	H <sub>N</sub> (m)	H <sub>MAX</sub> (m)	Q <sub>MAX</sub> (m <sup>3</sup> /h)	P <sub>2N</sub> (kW)	P <sub>1MAX</sub> (kW)	D (mm)	Kg	m <sup>3</sup>
65557	50M	230	7,5	10	13	14,5	0,38	0,58	D50	12	0,07
65558	50T	230/400	7,5	10	13	14,5	0,38	0,55	D50	12	0,07
65560	75M	230	11	10	15	18	0,56	0,72	D50	13	0,07
65561	75T	230/400	11	10	15	18	0,56	0,72	D50	13	0,07
65562	100M	230	16	10	17	23,5	0,75	0,98	D50	14	0,07
65563	100T	230/400	16	10	17	23,5	0,75	1,02	D50	14	0,07
65564	150M	230	21,5	10	18	29	1,12	1,40	D63	17	0,07
65565	150T	230/400	21,5	10	18	29	1,12	1,40	D63	17	0,07
65566	200M	230	26	10	18	33,5	1,49	1,80	D63	18	0,07
65567	200T	230/400	26	10	18	33,5	1,49	1,80	D63	19	0,07
65569	300M	230	35	10	21	41	2,24	2,59	D75	23	0,07
65570	300T	230/400	35	10	21	41	2,24	2,40	D75	19	0,07

## LEISTUNG

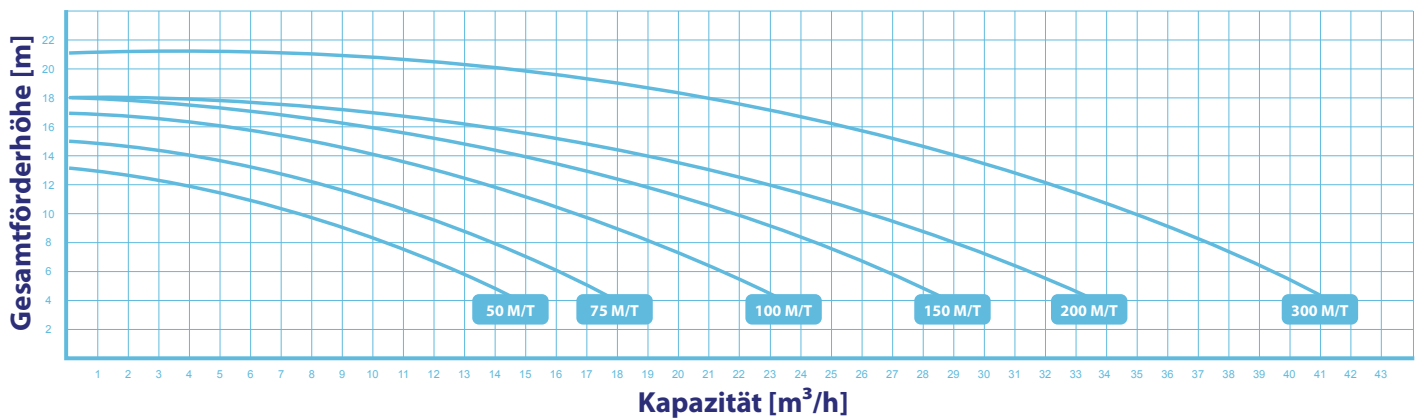

## ABMESSUNGEN

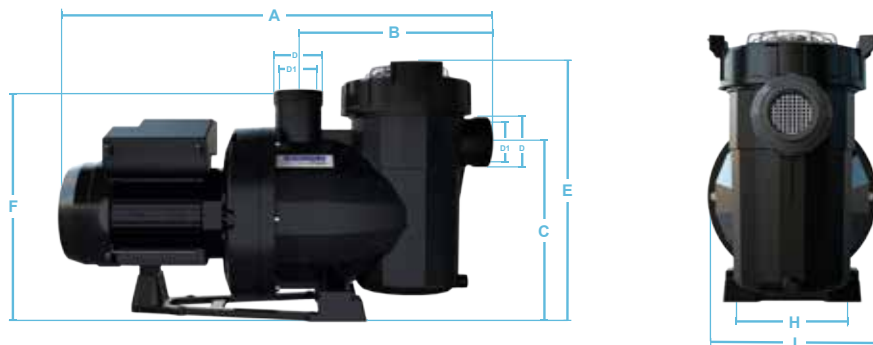

CODE	ABMESSUNGEN (mm)								
	A	B	C	D	D1	E	F	H	I
65557	581	281	246	Außengewinde Victoria Plus Silent	2" GAS	359	322	164	254
65558	581	281	246		2" GAS	359	322	164	254
65560	581	281	246		2" GAS	359	322	164	254
65561	581	281	246		2" GAS	359	322	164	254
65562	581	281	246		2" GAS	359	322	164	254
65563	581	281	246		2" GAS	359	322	164	254
65564	615	281	246		2" GAS	359	356	164	254
65565	615	281	246		2" GAS	359	356	164	254
65566	615	281	246		2" GAS	359	356	164	254
65567	615	281	246		2" GAS	359	356	164	254
65569	646	281	246		2" GAS	359	387	164	254
65570	615	281	246		2" GAS	359	356	164	254