

## CUV2E - Takhuv modell B

### Beskrivning

- PE-takhuv
- Med muff
- Modell B
- För ventilation

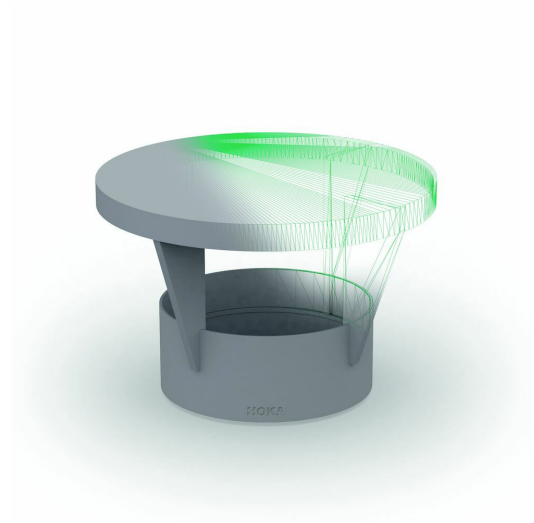

Reservation för eventuella konstruktionsändringar och tekniska ändringar. Rätten till ändringar utan föregående meddelande förbehålls.

**GPA Flowsystem AB**

Brovägen 5

SE-266 75 Hjärnarp

+46 (0)431-44 58 00

info@gpa.se

gpa.se

## CUV2E - Takhuv modell B

### Teknisk specifikation

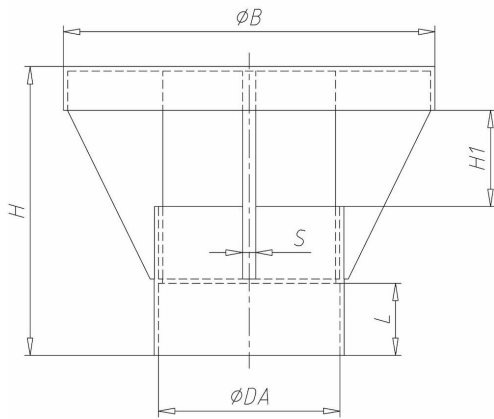

Artikelnr	Da $\phi$	B $\phi$	H	H1	L	S
CUV2E110	110	225	165	55	40	8
CUV2E125	125	231	181	63	40	8
CUV2E140	140	250	180	70	40	8
CUV2E160	160	250	190	80	40	8
CUV2E180	180	280	200	90	40	8
CUV2E200	200	315	210	100	40	8
CUV2E225	225	355	225	115	40	8
CUV2E250	250	406	243	125	40	8
CUV2E280	280	450	275	165	50	10
CUV2E315	315	500	295	185	50	10
CUV2E355	355	550	305	195	50	10
CUV2E400	400	600	318	200	50	10

Reservation för eventuella konstruktionsändringar och tekniska ändringar. Rätten till ändringar utan föregående meddelande förbehålls.

#### GPA Flowsystem AB

Brovägen 5  
SE-266 75 Hjärnarp  
+46 (0)431-44 58 00  
info@gpa.se  
gpa.se

## CUV2E - Takhuv modell B

### Teknisk specifikation

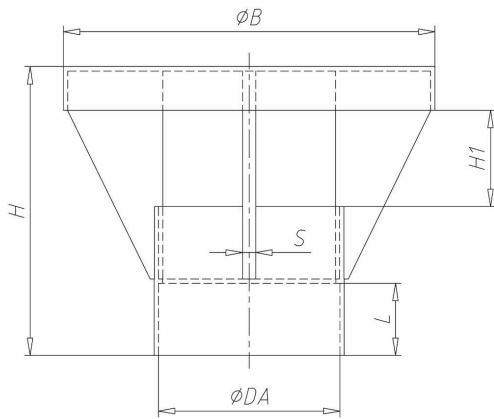

Artikelnr	Da Ø	B Ø	H	H1	L	S
CUV2E450	450	650	353	225	55	10

Reservation för eventuella konstruktionsändringar och tekniska ändringar. Rätten till ändringar utan föregående meddelande förbehålls.

#### GPA Flowsystem AB

Brovägen 5  
SE-266 75 Hjärnarp  
+46 (0)431-44 58 00  
info@gpa.se  
gpa.se

## CUV2E - Takhuv modell B

### Ventilation

Rörsystem i plast för ventilationsapplikationer blir allt vanligare där krav på korrosionsresistent material föreligger. Vi erbjuder ett komplett sortiment av ventilation av plast i materialen PVC, PPs och PE (Vit PVC, PVDF och PP-EL mot förfrågan). Materialfördelar Klarar korrosiva miljöer Lång livslängd Hanterar aggressivt media

Applikationsområde Kemikalieapplikationer Vattenbehandling Ytbehandling Kraftanläggningar Elektroniktillverkning Badhus Läkemedel / livsmedelsapplikationer

Dimensionsområde d75-600 (större dimensioner finns mot förfrågan)

Sammanfogning PE och PP sammanfogas med trådsvetsning. Se respektive kategori för mer information. Trådsvetsar hittar du under Svets och Verktyg. PVC rengörs och limmas. Rengörningsmedel och lim hittar du under Tillbehör.

Reservation för eventuella konstruktionsändringar och tekniska ändringar. Rätten till ändringar utan föregående meddelande förbehålls.

**GPA Flowsystem AB**

Brovägen 5

SE-266 75 Hjärnarp

+46 (0)431-44 58 00

info@gpa.se

gpa.se

## CUV2E - Takhuv modell B

### Material PE

PE, Polyeten är ett svetsbart termoplastmaterial med ett brett användningsområde. Här erbjuder vi allt från enkla rör i olika dimensioner till specialtillverkade rördelar som är helt anpassat efter kundens behov.

Materialfördelar PE passar bra till både enkla och krävande applikationer Goda mekaniska egenskaper Bra kemisk resistens UV-resistent Kan fås som PE-EL elektriskt ledande material PE100-RC resistent mot sprickbildning vid punktlaster av t ex sten i markförlagda installationer

PE-100 barriärrör med spärrskikt i aluminium

Applikationsområden Kemikalieapplikationer Vattenbehandling Gasapplikationer Kylsystem Ventilation

Dimensionsområde d16-d2400

Tryckområde Upp till 25 bar

Temperaturområde -40 till +60°C

Plaströrs livslängd beror på tryck, temperatur och media. För specifikt användningsområde kontakta GPA.

Reservation för eventuella konstruktionsändringar och tekniska ändringar. Rätten till ändringar utan föregående meddelande förbehålls.

### GPA Flowsystem AB

Brovägen 5

SE-266 75 Hjärnarp

+46 (0)431-44 58 00

info@gpa.se

gpa.se